



Nelivetoa hallitaan joystick- ohjaimilla. Järjestelmä on varustettu tasauspyörästäön lukkona toimivalla virtauksenjakoventtiilillä. Tästä johtuen suoraan ajaminen on erittäin helppoa. ajomoottorit on tukilaakeroitu, joten renkaiden kuormitus ei kohdistu moottoreihin. Jokainen moottori on varustettu paineenrajoittimella, joten äkkinäisetkään ajoliikkeet eivät riko tai kuluta niitä.



Hallintapaneeli on varustettu virta-avaimella, tuntimittarilla ja moottorin valvontajärjestelmällä. Koneessa on vakiona päävirtakytkin.



Poikittaiskuljettimen hallinta on vasemmalla polkimella, oikeaa painamalla kaksoispumppu kytkeytyy portaattomasti päälle. Päävirtakytkin ja pakoputki on suojattu.



Moottoritila on avattavissa ilman työkaluja päivittäisiä tarkistuksia varten. Moottori apulaitteineen on suojaisassa, mutta tuuletetussa moottoritilassa, sinne ei pääse esim. rehua. Eläimet eivät voi vahingoittaa itseään kuumiin osiin. Lohkolämmitin on vakiovaruste.

TEKNIKKAA

Nostovoima
Koneen paino
Moottori
Valvontajärjestelmä

Jäähdytysjärjestelmä
Hydrauliikka

Rengaskoko
Hallintalaitteet

Vetotapa

Lisävarusteet:
Työvalot, lisäpiikit irtorehulle.

Paalin halkaisija. 1,4m 1200 kg
1200 kg
16 hv/ 3000 1/min. 2 syl. Lombardini diesel, 60Ah akku
Öljynpaineen-, lämmön- ja ilmanpuhdistimen valvonta estävät vauriot ja pysäyttävät tarvittaessa moottorin. Nestejäähdytys paisuntasäiliöllä ja ylikokoisella jäähdyttimellä. Kaksoispumppu, pumppujen tuotot yhdistettävissä. Hydrauliikan tuotto 18+ 9 l/min. 5.00-8 trukkikuviolla
Joystick ohjaus: ajo, nosto ja paalin siirto
Portaaton ajonopeudensäätö
Poikittaiskuljettimen hallinta polkimella.
Moottorin hallintapaneeli ja tuntimittari.
4- veto, suoravetoiset Danfoss OMR 375 moottorit , liukuohjattu

AGRONIC Oy 86600 Haapavesi, puh 08 454 9600

AGRI MARKET

Koska kehitämme tuotteitamme jatkuvasti, pidätämme oikeuden muutoksiin niistä ennalta ilmoittamatta.

AGRONIC

Rehunjakovaunu



Kompaktin kokoinen ja pienellä tehontarpeella toimiva rehunjakovaunu. Sopii pyöröpaaleille sekä rehukakuille.

Agronic lastaa paalin tai rehukakun ja jakaa sen molemmille puolille. Paalista leikattavissa halutun kokoinen siivu, silpunpituus on aina sopiva.

Vaunun käyttö on kevyttä ja helppoa, kaikki toiminnot hydraulisia, hallinta kahden joystick ohjaimen avulla. Kuljettimen ja kaksoispumpun hallinta jalkapolkimilla.

Kaikkia hydraulisia toimintoja voi käyttää toisistaan riippumatta.

Liukuohjattu, suoravetoiset napamoottorit jokaisessa neljässä pyörässä. Koska kaikki pyörät vetävät, maastokelpoisuus on omaa luokkaansa.

Tätä konetta voi käyttää myös rehulavojen siirtoon ja ruokintapöydän puhdistamiseen.



Muovi ja verkko avataan ennen lastausta. Nelivedon ansiosta nostimen piikit menevät paalin alle ilman erityisjärjestelyitä. Paali nostetaan ylös, jolloin se kääntyy niin, että alla olleet muovit on helposti poistettavissa.



Paali on nostimessa koko työkierron ajan. Nostinta korkeus määrää leikattavan palan suuruuden. Nostimen rakenteesta johtuen paali voidaan myös poistaa siitä tarvittaessa. Nostimeen on saatavissa lisäpiikkejä irtorehua varten.



Leikattavan viipaleen koko on säädettävissä. Poikittaiset terät leikkaavat sen jopa kuuteen osaan. Voima riittää tarvittaessa jäätyneenkin rehun leikkaukseen.



Poikittaiskuljettimen aukko on riittävän suuri, jotta isokin pala sopii takertelematta tulemaan ulos. Kuljetinta voidaan ajaa molempiin suuntiin. Kuljetin on vahvaa Kolswa 74 ketjua.



Paali puretaan suoraan eläinten eteen, nopeasti ja pölyttömästi.

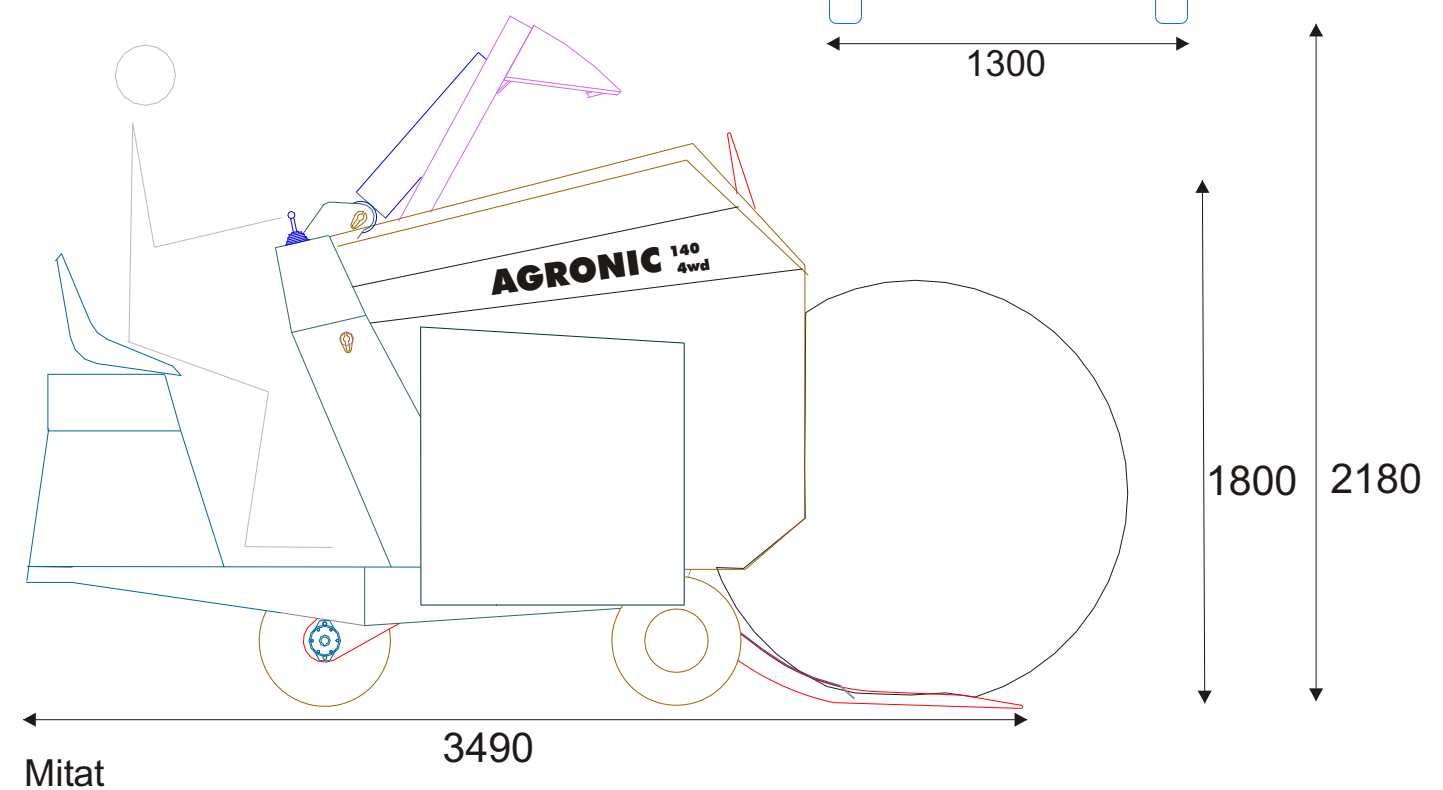
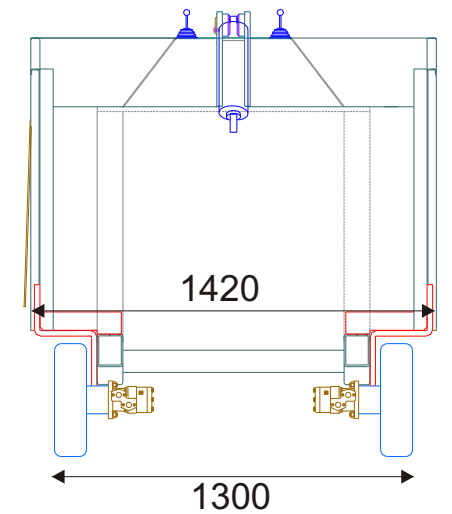

Mitat